

# PUBLISKAIS BŪVDARBU LĪGUMS Nr. DMV-21-130 -li

Bērnu laukuma izbūve Jaunatnes dārzā, Rīgā

Dokumenta parakstīšanas datums ir pēdējā  
pievienotā droša elektroniskā paraksta un  
tā laika zīmoga datums (līgums spēkā no 12.05.2021.)

**Rīgas domes Mājokļu un vides departaments**, (turpmāk tekstā – **Pasūtītājs**), direktora p.i. Edija Pelša personā, kurš rīkojas saskaņā ar Rīgas domes 2011.gada 1.marta saistošo noteikumu Nr.114 “Rīgas pilsētas pašvaldības nolikums” 110.punktu un Rīgas domes 2011.gada 18.janvāra nolikumu Nr.92 „Rīgas domes Mājokļu un vides departamenta nolikums”, no vienas puses, un

**SIA “GoPlay”**, (turpmāk tekstā – **Izpildītājs**), valdes locekļa Jāņa Mežuļa personā, kurš rīkojas uz statūtu pamata, no otras puses, bet abi kopā turpmāk tekstā – Puses, un katrs atsevišķi – Puse, pamatojoties uz iepirkuma „Bērnu laukuma izbūve Jaunatnes dārzā, Rīgā (identifikācijas Nr. RD DMV 2021/26) rezultātiem, noslēdz šādu līgumu:

## 1. Līguma priekšmets.

1.1. **Pasūtītājs uzdod, bet Izpildītājs apņemas šajā līgumā noteiktajā kārtībā un termiņos veikt bērnu laukuma izbūvi Jaunatnes dārzā, Rīgā (turpmāk tekstā – Darbs), atbilstoši šī līguma noteikumiem.**

1.2. Šī līguma 1.1. punktā noteiktais Darbs tiek izpildīts saskaņā ar:

- **pielikumu Nr.1** – „Pieņemšanas akts”;
- **pielikumu Nr.2** - „Tehniskā specifikācija”;
- **pielikumu Nr.3** – “Tehniskā specifikācija/rotaļu iekārtu pārskats”
- **pielikumu Nr.4** – “Galveno labiekārtošanas darbu veidu organizācijas apraksts”
- **pielikumu Nr.5** – “Darbu veikšanas kalendārais grafiks”
- **pielikumu Nr.6** – „Koptāme”;
- **pielikumu Nr.7** – “Kopsavilkuma aprēķini pa darba veidiem vai konstruktīvo elementu veidiem Nr.1”;
- **pielikumu Nr.8** – “Lokālā tāme Nr.1”,

kas ir šī līguma neatņemamas sastāvdaļas.

1.3. Šī līguma pielikumi Nr.3, Nr.4., Nr.5., Nr.6., Nr.7., Nr.8 ir pievienoti līgumam kā atsevišķa teksta datne.

1.4. Izpildītāja šī līguma ietvaros izstrādātie produkti ir Pasūtītāja īpašums un Izpildītājam ir pienākums tos nodot Pasūtītājam. Izpildītājs nav tiesīgs minēto produktu izmantot ar šo līgumu nesaistītiem mērķiem bez iepriekšējas rakstiskas Pasūtītāja piekrišanas saņemšanas.

1.5. Intelektuālā īpašuma tiesības, kas attiecas uz dokumentāciju vai jebkuru citu Izpildītāja šī līguma ietvaros izstrādāto produktu, ar tā radīšanas brīdi pāriet Pasūtītājam, kas šīs tiesības var izmantot pēc saviem ieskatiem, bez jebkādiem ģeogrāfiskiem vai citiem ierobežojumiem.

1.6. Izpildītājs ir atbildīgs par jebkuriem trešo personu intelektuālā īpašuma tiesību aizskārumiem, kas varētu rasties sakarā ar Darba izpildi vai Izpildītāja šī līguma ietvaros izstrādātā produkta turpmāku izmantošanu.

## 2. Pušu pienākumi un tiesības.

2.1. Izpildītājam ir pienākums:

2.1.1. pirms Darba uzsākšanas saskaņot veicamos darbus ar Rīgas domes Mājokļu un vides departamenta Mājokļu un vides departamenta Vides pārvaldes Dabas un apstādījumu nodaļas vadītāju Ingunu Kublicku (tālrunis: 67012969, mobilais tālrunis: 29463576; e-pasta adrese: [inguna.kublicka@riga.lv](mailto:inguna.kublicka@riga.lv)), kā arī, ja tas ir nepieciešams, saskaņot veicamos darbus ar attiecīgu iestādi (institūciju). Gadījumos, ja Izpildītājs nav veicis visus nepieciešamos saskaņojumus ar attiecīgām iestādēm (institūcijām) un Pasūtītājam un/vai kādai trešajai personai ir radušies zaudējumi no tādas Izpildītāja rīcības, tad Izpildītājam ir pienākums 30 (*trīsdesmit*) kalendāro dienu laikā atlīdzināt Pasūtītājam un trešajai personai radušos zaudējumus;

ŠIS DOKUMENTS PARAKSTĪTS AR DROŠU ELEKTRONISKO PARAKSTU UN SATUR LAIKA ZĪMOGU

2.1.2. šī līguma ietvaros kvalitatīvi un savlaicīgi veikt visu Darbu ar saviem spēkiem, izmantojot savas profesionālās iemaņas, ar tādu rūpību, kādu var sagaidīt no krietna un rūpīga Izpildītāja;

2.1.3. veicot Darbu, saskaņā ar šī līguma noteikumiem, stingri ievērot Latvijas Republikas likumu, Ministru kabineta noteikumu un citu normatīvo aktu, kas nosaka ar šo līgumu uzdotā Darba veikšanu un nodošanu ekspluatācijā, prasības, kā arī Pasūtītāja ieteikumus un norādījumus attiecībā uz veicamo Darbu;

2.1.4. brīdināt Pasūtītāju pirms konkrēto Darbu sākuma par šajā līgumā neparedzētiem apstākļiem, kas var ietekmēt Darba izpildi, vienlaicīgi iesniedzot savus priekšlikumus situācijas risinājumam. Pasūtītājs vienpersoniski izlemj jautājumu par situācijas risinājumiem;

2.1.5. ja Darba veikšanas gaitā tiek atklāts, ka izpildītais Darbs veikts nepieņemamā kvalitātē un neatbilst Pasūtītāja prasībām, novērst norādītos trūkumus par saviem līdzekļiem un Pasūtītāja norādītajā termiņā;

2.1.6. pēc Pasūtītāja pieprasījuma sniegt visu ar šī līguma izpildi saistīto informāciju;

2.1.7. izpildīt citus šajā līgumā paredzētos noteikumus un pienākumus;

2.1.8. nekavējoties novērst Pasūtītāja norādītās Darba nepilnības;

2.1.9. ja projekta realizācijas laikā tiek konstatēti papildu darbi, ko Izpildītājs varēja konstatēt Darba sagatavošanas laikā, bet nav tos paredzējis, tas nes atbildību par Pasūtītājam nodarītajiem zaudējumiem;

2.1.10. ievērot un pildīt Pasūtītāja likumīgās prasības;

2.1.11. atļaut Pasūtītājam pēc projekta nodošanas un pieņemšanas akta abpusējas parakstīšanas, nesaskaņojot ar Izpildītāju, veikt jebkādas pārveidojumus, grozījumus un papildinājumus projektā;

2.1.12. pirms paskaidrojuma raksta iesniegšanas Rīgas pilsētas būvvaldē, izstrādāto projektu saskaņot ar Pasūtītāju Būvniecības informācijas sistēmā. Pasūtītājs 10 (desmit) darba dienu laikā no paskaidrojuma raksta saņemšanas dienas to saskaņo vai arī nosūta Izpildītājam motivētu atteikumu, saskaņot paskaidrojuma rakstu. Izpildītājs novērš visus atteikumā minētos trūkumus Pasūtītāja norādītajā termiņā.

2.2. Izpildītājs apņemas:

2.2.1. veikt Darba izpildi šajā līgumā paredzētajā termiņā, apjomā un kvalitātē;

2.2.2. uzņemties atbildību par zaudējumiem, kuri radušies Pasūtītājam un/vai trešajai personai jebkāda iemesla (izņemot nepārvaramās varas apstākļus un Pasūtītāja pretiesiski rīcību) un/vai jebkādas Izpildītāja rīcības dēļ, t.sk. arī par zaudējumiem, kuri ir nodarīti sakarā ar šī līguma noteikumu pārkāpumu;

2.3. Izpildītājam ir tiesības saņemt no Pasūtītāja informāciju, kas saistīta ar šī līguma 1.1.punktā minētā Darba izpildi.

**2.4. Izpildītājs neuzsāk būvdarbus bez spēkā esošas būvuzņēmēja civiltiesiskās atbildības obligātās apdrošināšanas pilnā apmērā no piedāvātās līgumcenas bez pievienotā vērtības nodokļa. Izpildītājs līdz Darbu uzsākšanai iesniedz Pasūtītājam būvuzņēmēja civiltiesiskās atbildības obligātās apdrošināšanas polises un apdrošināšanas noteikumu apliecinātas kopijas (pievienojot maksājuma apliecināšanu dokumentu).**

2.5. Pasūtītājs apņemas šī līguma darbības laikā pēc Izpildītāja rakstiska pieprasījuma sniegt Izpildītājam Darba kvalitatīvai izpildei visu savā rīcībā esošo informāciju par Darbu un ar to saistītajiem apstākļiem.

2.6. Pasūtītājs pēc Darba pabeigšanas apņemas savlaicīgi tos pieņemt no Izpildītāja šajā līgumā noteiktajā kārtībā.

2.7. Pasūtītājs nav atbildīgs par zaudējumiem, kas var rasties (radušies) trešajai personai jebkāda iemesla un/vai jebkādas Izpildītāja rīcības dēļ, t.sk. arī ja Izpildītājs neievēro šī līguma noteikumus, šī līguma darbības laikā.

2.8. Pasūtītāja tiesības:

2.8.1.5 (piecu) darba dienu laikā izteikt Izpildītājam pretenzijas attiecībā uz Darba izpildi un kvalitāti. Iesniedzot Izpildītājam pretenziju. Pretenzijā Pasūtītājs vai tā šī līguma 9.1.punktā noteiktā persona:

2.8.1.1. norāda Darbā konstatētos trūkumus;

2.8.1.2. nosaka termiņu, kurā Izpildītājam ir pienākums novērst trūkumus Darbā par saviem finanšu līdzekļiem.

2.9. Pasūtītājam ir pienākums samaksāt Izpildītājam par šajā līgumā paredzēto un kvalitatīvi paveikto Darbu, pamatojoties uz Izpildītāja iesniegto rēķinu, kas iesniegts ievērojot šajā līgumā noteikto rēķinu iesniegšanas kārtību. Ja Darbs tiek veikts nepienācīgā (neatbilst šī līguma nosacījumiem) kvalitātē un Pasūtītājs vai tā pilnvarotā vai par šī līguma izpildi atbildīgā persona par to rakstiski iesniedz pretenziju Izpildītājam, tad Pasūtītājam ir tiesības neapmaksāt Izpildītāja iesniegto rēķinu.

2.10. Pasūtītājs apņemas savlaicīgi sniegt Izpildītājam savā rīcībā esošo un Darba veikšanai nepieciešamo informāciju.

2.11. Pasūtītājs ir tiesīgs kontrolēt šī līguma noteikumu izpildi.

2.12. Puses nekavējoties, bet ne vēlāk kā trīs darba dienu laikā no šādu apstākļu konstatēšanas dienas, informē viens otru, ja:

2.12.1. starp šī līguma dokumentiem ir pretrunas;

2.12.2. šī līguma dokumentos sniegtie dati atšķiras no reālajiem apstākļiem;

2.12.3. šī līguma dokumenti ir nepilnīgi vai kļūdaini;

2.12.4. ir mainījušies šī līguma izpildei nozīmīgi apstākļi vai radušies jauni.

2.13. Puses piecu darba dienu laikā rakstveidā informē viens otru par apstākļiem (izmaiņām), kuri var ietekmēt šī līguma būtiskos noteikumus. Ja Izpildītājs 14 (četrpadsmit) kalendāra dienu laikā no dienas, kad viņam ir kļuvuši zināmi apstākļi, kas ļauj prasīt šī līguma izpildes pagarinājumu vai papildus samaksu, nav iesniedzis Pasūtītājam motivētu pamatojumu, Izpildītājs zaudē tiesības uz termiņa pagarinājumu vai papildu samaksu.

2.14. Izpildītājam dokumenti, kas iesniedzami Pasūtītājam un ir atrunāti šajā līgumā, ir jāiesniedz ar pavadvēstuli.

### 3. Samaksa un norēķinu kārtība.

3.1. Atlīdzība par šī līguma 1.1.punktā paredzēto Darbu tiek noteikta kā līgumcena – **111 359.00 EUR** (viens simts vienpadsmit tūkstoši trīs simti piecdesmit deviņi *euro* un 00 centi). Norādītā summa neietver pievienotās vērtības nodokli. Pievienotās vērtības nodokli 21% apmērā, kas sastāda **23 385.39 EUR** (divdesmit trīs tūkstoši trīs simti astoņdesmit pieci *euro* un 39 centi), valsts budžetā maksā Pasūtītājs normatīvajos aktos noteiktajā kārtībā. Līgumcenā iekļautas visas izmaksas, kas saistītas ar šī līguma izpildi. Avanss nav paredzēts.

3.2. Izpildītājam samaksa par faktiski izpildīto darbu tiks nodrošināta 21 (divdesmit vienas) kalendārās dienas laikā pēc Pušu parakstīta Darba pieņemšanas akta un uz tā pamata izrakstītā maksājuma dokumenta (rēķina) saņemšanas no Izpildītāja;

3.3. Pasūtītājs veic samaksu, pārskaitot attiecīgo naudas summu uz Izpildītāja norādīto bankas kontu par faktiski izpildītiem Darbiem pēc Pušu parakstīta Darba pieņemšanas akta par izpildītiem Darbiem un pēc Izpildītāja izrakstīta rēķina saņemšanas Pasūtītāja grāmatvedībā;

3.4. Darba pieņemšanas kārtība:

3.4.1. Darba pieņemšanas aktu par objektā izpildīto Darbu Izpildītājs iesniedz Pasūtītājam, kurš 3 (trīs) darba dienu laikā tos pārbauda un apliecina (apliecinājuma rezultātu iepriekš saskaņojot ar Izpildītāju)

3.4.2. Pasūtītāja apstiprinātais Darba pieņemšanas akts ir pamatojums Izpildītāja rēķina iesniegšanai par Darba apmaksu;

3.4.3. Samaksu par izpildītajiem Darbiem izdara, pārskaitot naudas līdzekļus Izpildītāja bankas norēķinu kontā. Pierādījums attiecīgu norēķinu (samaksas) veikšanai, saskaņā ar šo līgumu,

ir maksājuma uzdevums ar bankas atzīmi par atbilstošas naudas summas pārskaitīšanu uz Izpildītāja bankas kontu;

3.4.4. Nekvalitatīvi veikts Darbs netiek apmaksāts, un trūkumi Darbā, kas var tikt atklāti arī pēc Darba izpildes, kā arī zaudējumi, kas radušies Pasūtītājam vai trešajai personai Izpildītāja tā darbinieku un/vai šī līguma izpildē iesaistīto trešo personu darbības vai bezdarbības, tai skaitā rupjas neuzmanības, ļaunā nolūkā izdarīto darbību vai nolaidības rezultātā, Izpildītājam jānovērš vai jāatbildina ne vēlāk kā 15 (piecpadsmit) kalendāro dienu laikā no trūkumu konstatēšanas brīža par saviem finanšu līdzekļiem, un šo līdzekļu piedziņu Izpildītājs nevar vērst pret Pasūtītāju.

3.5. Rēķina formāts un iesniegšanas kārtība:

3.5.1. Izpildītājs sagatavo grāmatvedības attaisnojuma dokumentus elektroniskā formātā (turpmāk - elektronisks rēķins), atbilstoši Rīgas pilsētas pašvaldības portālā [www.eriga.lv](http://www.eriga.lv), sadaļā „Rēķinu iesniegšana” norādītajai informācijai par elektroniskā rēķina formātu;

3.5.2. Elektroniskos rēķinus apmaksai Izpildītājs iesniedz Pasūtītājam, izvēloties vienu no sekojošiem rēķina piegādes kanāliem:

3.5.2.1. izveido programmatūru datu apmaiņai starp Izpildītāja norēķinu sistēmu un pašvaldības vienoto informācijas sistēmu;

3.5.2.2. augšupielādē rēķinu failus portālā [www.eriga.lv](http://www.eriga.lv), atbilstoši portālā [www.eriga.lv](http://www.eriga.lv), sadaļā „Rēķinu iesniegšana” norādītajai informācijai par elektroniskā rēķina formātu;

3.5.2.3. izmanto Web formas portālā <http://www.eriga.lv>, sadaļā „Rēķinu iesniegšana” manuālai rēķinu ievadei.

3.5.3. Šajā līgumā noteiktā kārtībā iesniegts elektronisks rēķins nodrošina Pusēm elektroniskā rēķina izcelsmes autentiskumu un satura integritāti;

3.5.4. Elektroniskā rēķina apmaksas termiņš ir 20 (divdesmit) kalendāro dienu laikā no dienas, kad Izpildītājs iesniedzis Pasūtītājam elektronisku rēķinu, atbilstoši portālā [www.eriga.lv](http://www.eriga.lv), sadaļā „Rēķinu iesniegšana” norādītajai informācijai par elektroniskā rēķina formātu;

3.5.5. Elektroniskā rēķina apmaksas termiņu skaita no dienas, kad Izpildītājs, atbilstoši pašvaldības portālā [www.eriga.lv](http://www.eriga.lv), sadaļā „Rēķinu iesniegšana” norādītajai informācijai par elektroniskā rēķina formātu, ir iesniedzis Pasūtītājam elektronisku rēķinu, ar nosacījumu, ka Izpildītājs ir iesniedzis pareizi, atbilstoši šī līguma nosacījumiem, aizpildītu elektronisko rēķinu un Pasūtītājs to ir pieņēmis apmaksai;

3.5.6. Izpildītājam ir pienākums pašvaldības portālā [www.eriga.lv](http://www.eriga.lv) sekot līdzī iesniegtā elektroniskā rēķina apstrādes statusam;

3.5.7. Ja Izpildītājs ir iesniedzis nepareizi aizpildītu un/vai šī līguma nosacījumiem neatbilstošu elektronisko rēķinu, Pasūtītājs šādu rēķinu apmaksai nepieņem un neakceptē. Izpildītājam ir pienākums iesniegt atkārtoti pareizi un šī līguma nosacījumiem atbilstoši aizpildītu elektronisko rēķinu. Šādā situācijā, elektroniskā rēķina apmaksas termiņu skaita no dienas, kad Izpildītājs ir iesniedzis atkārtoto elektronisko rēķinu.

#### **4. Līguma izpildes termiņš, grozījumi, pārtraukšanas kārtība un līgumsods.**

4.1. **Šī līguma izpildes termiņš ir 175 (viens simts septiņdesmit piecas) kalendārās dienas no līguma spēkā stāšanās dienas. Šis līgums stājas spēkā ar dienu, kad tas ir parakstīts no abām Pusēm un reģistrēts Rīgas domes Vienotās lietvedības sistēmas lietojumprogrammā “Līgumi 1”.**

4.2. Vienpusēja atkāpšanās no šī līguma nav pieļaujama, izņemot šajā līgumā un Latvijas Republikas normatīvajos aktos noteiktajos gadījumos.

4.3. Pasūtītājs ir tiesīgs vienpusīgi atkāpties no šī līguma pirms termiņa, rakstiski brīdinot otru Pusi vismaz 15 (piecpadsmit) kalendārās dienas iepriekš, ja Izpildītājs:

4.3.1. savus pienākumus veic Pasūtītājam nepieņemamā kvalitātē un/vai nepilda šī līguma prasības;

4.3.2. nav uzsācis Darbus 10 (desmit) darba dienu laikā no šī līguma spēkā stāšanās dienas;

4.3.3. Darbus kavē tādā apmērā, ka to pabeigšana nav iespējama šajā līgumā paredzētajā termiņā. Par šādu termiņa kavējumu tiek uzskatīts Izpildītāja vainojams kavējums Darbu izpildē vairāk par 10 (desmit) darba dienām;

4.3.4. šajā līgumā noteiktajā kārtībā un termiņā nav iesniedzis Pasūtītājam apdrošināšanas polisi un garantijas, kas noteiktas šajā līgumā;

4.3.5. veic Darbus neatbilstoši šī līguma dokumentu prasībām, kvalitātes vai tehnoloģijas prasībām, pēc atgādinājuma netiek uzsākta defektu novēršana;

4.3.6. kādā citā veidā nepilda šajā līgumā noteiktās saistības tādā mērā, ka tiek apdraudēta Darbu kvalitāte vai izpildes termiņš;

4.3.7. ja Izpildītājs normatīvajos aktos noteiktajā kārtībā ir atzīts par maksātnespējīgu vai pieņemts lēmums par Izpildītāja likvidāciju;

4.3.8. ja šo līgumu nav iespējams izpildīt tādēļ, ka šī līguma izpildes laikā Izpildītājam ir piemērotas starptautiskās vai nacionālās sankcijas vai būtiskas finanšu un kapitāla tirgus intereses ietekmējošas Eiropas Savienības vai Ziemeļatlantijas līguma organizācijas dalībvalsts noteiktās sankcijas (Starptautisko un Latvijas Republikas nacionālo sankciju likuma 11.<sup>1</sup>panta trešā daļa);

4.3.9. pēc Pasūtītāja pieprasījuma neatkarīga ekspertīze ir konstatējusi, ka Izpildītājs Darbus veic nekvalitatīvi vai neatbilstoši šī līgumam vai Latvijas Republikas normatīvajiem aktiem, kas būtiski varētu ietekmēt objekta tālāko ekspluatāciju un veikto Darbu kvalitāti;

4.3.10. Izpildītājs pārtrauc Darbu izpildi uz 15 (piecpadsmit) darba dienām vai to izpilde nenotiek paredzēto Darbu apjomā, un šo pārtraukumu nav apstiprinājis Pasūtītājs;

4.4. Pasūtītājs neatlīdzina Izpildītājam zaudējumus, kas radušies, Pasūtītājam izmantojot savas šī līguma 4.3.punktā noteiktās tiesības, kā arī Pasūtītājs ir tiesīgs neapmaksāt jau paveikto Darbu, ja šis līgums ir laužts, pamatojoties uz šī līguma 4.3.punktu.

4.5. Izpildītājs ir tiesīgs vienpusīgi atkāpties no šī līguma pirms termiņa, rakstiski brīdinot otro Pusi vismaz 30 (trīsdesmit) kalendārās dienas iepriekš, ja Pasūtītājs nepilda šajā līgumā noteiktos pienākumus.

4.6. Visos gadījumos, kad šis līgums tiek izbeigts pirms termiņa neatkarīgi no iemesla, Izpildītājs saņem samaksu par faktiski veiktajiem un kvalitatīvi izpildītajiem Darbiem, ievērojot noteikumus par Darbu izpildes dokumentācijas iesniegšanu.

4.7. Ja šī līguma darbība tiek pārtraukta pirms termiņa Izpildītāja vainas dēļ, Izpildītājs par saviem finanšu līdzekļiem sakāro Darba izpildei nodotos objektus un atstāj tos drošā un no trešo personu darbībām pasargātā stāvoklī.

4.8. Šī grozījumi ir pieļaujami, ja tie nemaina šī līguma vispārējo raksturu (veidu un iepirkuma procedūras dokumentos noteikto mērķi) un atbilst vienam no šādiem gadījumiem:

4.8.1. grozījumi ir nebūtiski;

4.8.2. grozījumi ir būtiski un tiek izdarīti tikai šī līguma 4.9.punktā minētajos gadījumos;

4.8.3. grozījumi tiek izdarīti šī līguma 4.10.punktā minētajā gadījumā neatkarīgi no tā, vai tie ir būtiski vai nebūtiski.

4.9. Šī Līguma grozījumi ir būtiski jebkurā no šādiem gadījumiem:

4.9.1. grozītie šī līguma noteikumi, ja tie būtu bijuši paredzēti atklātā konkursa (identifikācijas Nr. RD DMV 2021/26) nolikuma dokumentos, pieļautu atšķirīgu piedāvājumu iesniegšanu vai citu pretendentu dalību vai izvēli iepirkuma procedūrā;

4.9.2. ekonomiskais līdzsvars (piemēram, risku sadalījums un tos kompensējošie līdzekļi), ko paredz šis līgums, tiek mainīts atklātā konkursa (identifikācijas Nr. RD DMV 2021/26) Izpildītāju interesēs;

4.9.3. Šī līguma priekšmetā ietver pakalpojumus un/vai būvdarbus, kas sākotnēji nebija paredzēti;

4.9.4. Izpildītāju aizstāj ar citu izpildītāju.

4.10. Būtiski šī līguma grozījumi ir pieļaujami šādos gadījumos:

4.10.1. atklātā konkursa (identifikācijas Nr. RD DMV 2020/26) nolikuma dokumenti un šis līgums skaidri un nepārprotami paredz grozījumu iespēju, nosacījumus, ar kādiem grozījumi ir pieļaujami, grozījumu apjomu un būtību. Šādi noteikumi par grozījumiem var attiekties uz līgumcenas pārskatīšanu, izvēles iespēju izmantošanu, kā arī uz citiem šī līguma izpildes aspektiem;

4.10.2. Pasūtītājam ir nepieciešami papildu būvdarbi, pakalpojumi vai piegādes, kas nebija iekļauti sākotnējā iepirkumā, un Izpildītāja maiņa radītu būtisku izmaksu pieaugumu, un to nevar veikt tādu ekonomisku vai tehnisku iemeslu dēļ kā aizvietojamība vai savietojamība ar jau sākotnējā iepirkumā iegādāto aprīkojumu, pakalpojumiem vai iekārtām, vai piegādātāja maiņa radītu ievērojamas grūtības;

4.10.3. Šī līguma grozījumi ir nepieciešami tādu iemeslu dēļ, kurus Pasūtītājs iepriekš nevarēja paredzēt;

4.10.4. Izpildītāju aizstāj ar citu Izpildītāju atbilstoši komercietisību jomas normatīvo aktu noteikumiem par komersantu reorganizāciju un uzņēmuma pāreju, un šis Izpildītājs atbilst paziņojumā par līgumu vai atklātā konkursa (identifikācijas Nr. RD DMV 2021/26) nolikuma dokumentos noteiktajām kvalifikācijas prasībām, un uz to neattiecas Publisko iepirkumu likuma 42. panta pirmajā daļā paredzētie izslēgšanas noteikumi, kā arī tie Publisko iepirkumu likuma 42. panta otrajā daļā paredzētie izslēgšanas noteikumi, kurus Pasūtītājs sākotnēji ietvēris paziņojumā par līgumu vai atklātā konkursa (identifikācijas Nr. RD DMV 2021/26) nolikuma dokumentos.

4.11. Šī līguma grozījumi ir pieļaujami, ja šī līguma grozījumu vērtība, ko noteic kā visu secīgi veikto grozījumu naudas vērtību summu, vienlaikus nesasniedz:

4.11.1. Publisko iepirkuma likuma 9.pantā noteiktās līgumcenas robežas;

4.11.2. 15 (piecpadsmit) procentus no sākotnējās šī līguma līgumcenas.

4.12. Darba izpildes termiņa neievērošana vai norēķina termiņa neievērošana tiek kompensēta ar līgumsodu no vainīgās Puses 0,1 % apmērā no kopējās līgumcenas par katru nokavēto dienu, bet ne vairāk kā 10 % no kopējās līgumcenas.

4.13. Līgumsoda samaksa neatbrīvo no pienākuma pienācīgi izpildīt saistību.

4.14. Izpildītājs nekavējoties, bet ne vēlāk kā 3 (trīs) darba dienu laikā rakstiski paziņo Pasūtītājam par objektīviem apstākļiem, kas radušies neatkarīgi no Izpildītāja un kavē Darbu pabeigšanu šajā līgumā noteiktajā termiņā, un saskaņo ar Pasūtītāju tālāko rīcību, tai skaitā var pagarināt šī līgumā noteikto Darbu izpildes termiņu. Ja šāds paziņojums nav saņemts šajā punktā norādītajā termiņā, tad Izpildītājam nav tiesību uz termiņa pagarinājumu.

## 5. Darbu kvalitātes garantijas.

5.1. Izpildītājs par šajā līgumā paredzēto, paveikto un Pasūtītājam nodoto Darbu –uzņemas pilnu **36 (trīsdesmit sešu ) mēnešu** garantiju no brīža, kad Pasūtītājs parakstījis Darba pieņemšanas aktu par būvniecības objektu.

5.2. Izpildītājam ir pienākums uzsākt garantijas laikā atklāto Darba defektu novēršanu ne vēlāk kā 3 (trīs) dienu laikā no brīža, kad Izpildītājs ir saņēmis Pasūtītāja rakstisku informāciju par šo pienākumu.

5.3. Šī līguma 5.1.punktā noteiktā Izpildītāja garantijas saistība par būvdarbiem tiek nodrošināta ar bankas vai apdrošināšanas sabiedrības neatsaucamu beznosacījuma garantiju 10% (desmit procentu) apmērā no līgumcenas bez PVN, kas ir noformēta saskaņā ar **iepirkuma (identifikācijas Nr. RD DMV 2021/26)** nolikuma 7.1.punktu un pielikumu Nr.4.

5.4. Garantijas laika saistības nodrošinājumu – bankas vai apdrošināšanas sabiedrības garantiju – Izpildītājs iesniedz Pasūtītājam ne vēlāk kā 10 (desmit) darba dienu laikā pēc būvniecības Darbu pieņemšanas akta parakstīšanas.

5.5. Ja Izpildītājs neievēros šīs līguma 5.3.punkta nosacījumus un prasības, tad Pasūtītājs ir tiesīgs veikt daļēju samaksu par izpildīto Darbu, ieturot 10% (desmit procentus) no šī līguma līgumcenas bez PVN.

## 6. Nepārvarama vara.

6.1. Puses tiek atbrīvotas no atbildības par šī līguma pilnīgu vai daļēju neizpildi, ja šāda neizpilde radusies nepārvaramas varas vai ārkārtēju rakstura apstākļu rezultātā, kuru darbība sākusies pēc šī līguma noslēgšanas un kurus nevarēja iepriekš ne paredzēt, ne novērst. Pie nepārvaramas varas vai ārkārtējas situācijas pieskaitāmi: stihiskas nelaimes, avārijas, katastrofas, epidēmijas, kara darbība, streiki, iekšējie nemieri, blokādes, varas un pārvaldes institūciju rīcība tādu normatīvu aktu pieņemšanā un šo normatīvo aktu stāšanās spēkā, kas būtiski ierobežo un aizskar Pušu tiesības un ietekmē uzņemtās saistības.

6.2. Pusei, kas atsaucas uz nepārvaramas varas vai ārkārtēja rakstura apstākļu darbību, nekavējoties par šādiem apstākļiem rakstveidā jāziņo otrai Pusei. Ziņojumā jānorāda, kādā termiņā pēc Puses uzskata ir iespējama un paredzama šī līguma saistību izpilde. Pēc otras Puses pieprasījuma, šādam ziņojumam jāpievieno izziņa, kuru izsniegusi kompetenta institūcija un kura satur ārkārtējo apstākļu darbības apstiprinājumu un to raksturojumu.

## 7. Vispārīgie noteikumi.

7.1. Puses savstarpēji ir atbildīgas par otrai Pusei nodarītajiem zaudējumiem, ja tie radušies vienas Puses vai tās darbinieku, kā arī šīs Puses šī līguma izpildē iesaistīto trešo personu darbības vai bezdarbības, tai skaitā rupjas neuzmanības, ļaunā nolūkā izdarīto darbību vai nolaidības rezultātā.

7.2. Šis līgums ir saistošs Pušu administratoriem, darbiniekiem un juridiskajiem tiesību pārņēmējiem.

7.3. Visi pielikumi, papildinājumi un grozījumi šim līgumam stājas spēkā tikai tad, ja tie noformēti rakstiski un tos parakstījušas abas šī līguma Puses vai to pilnvarotās personas. Visi šī līguma grozījumi, papildinājumi un vienošanās ir šī līguma neatņemamas sastāvdaļas.

7.4. Visus jautājumus, kas nav atrunāti šajā līgumā, Puses risina, savstarpēji vienojoties, ievērojot spēkā esošo Latvijas Republikas normatīvu aktu prasības.

7.5. Pušu strīdi tiek izskatīti, savstarpēji vienojoties, bet, ja vienošanās netiek panākta – tiesā Latvijas Republikas spēkā esošajos normatīvajos aktos noteiktajā kārtībā.

7.6. Pušu rekvizītu, juridiskās adreses vai kādas citas informācijas, kas var ietekmēt šajā līgumā paredzēto saistību izpildi, izmaiņu gadījumā attiecīgai Pusei 3 (trīs) darba dienu laikā rakstveidā jāpaziņo otrai Pusei par notikušām izmaiņām.

7.7. Informācijas apmaiņa starp Pusēm notiek rakstveidā. Nekādas mutiskas vienošanās vai pieprasījumi netiks uzskatīti par saistošiem nevienai no Pusēm.

7.8. Ja rakstveida informāciju sūta pa pastu, uzskatāms, ka informācija adresātam paziņota septītajā dienā pēc tās nodošanas pastā. Šaubu gadījumā Pusei, kura sūta informāciju, jāpierāda, kad sūtījums nodots pastā. Ja adresāts apgalvo, ka viņš pastā nodoto informāciju nav saņēmis, viņam šis apgalvojums jāpamato, minot ticamus iemeslus.

7.9. Šis līgums un tā pielikumi sastādīti latviešu valodā uz 27 (divdesmit septiņām) lapām. Šis līgums parakstīts ar drošiem elektroniskajiem parakstiem.

## 8. Citi noteikumi.

8.1. Pasūtītājs par atbildīgo šī līguma saistību izpildes organizēšanai norīko Rīgas domes Mājokļu un vides departamenta Vides pārvaldes Dabas un apstādījumu nodaļas vadītāju Ingunu Kublicku (tālrunis: 67012969, mobilais tālrunis: 29463576; e-pasta adrese: [inguna.kublicka@riga.lv](mailto:inguna.kublicka@riga.lv)).

8.2. Izpildītājs par atbildīgo līguma saistību izpildes organizēšanai un nodrošināšanai norīko **projektu vadītāju Kristīni Zirni** (tālrunis: 28011929, e-pasta adrese: kristine@laukumi.lv).

8.3. Pušu pārstāvji ir atbildīgi par Puses saistību izpildes nodrošināšanu, tai skaitā, par Darba pieņemšanas akta noformēšanu, iesniegšanu un parakstīšanu atbilstoši šī līguma prasībām, savlaicīgu rēķinu iesniegšanu un pieņemšanu, apstiprināšanu un nodošanu apmaksai parakstīšanu.

## 9. Pušu rekvizīti un paraksti

### **PASŪTĪTĀJS**

#### **Rīgas domes Mājokļu un vides departaments**

Brīvības ielā 49/53, Rīga, LV-1010  
Tālrunis: 67012451; fakss: 67012471  
e-pasts: [dmv@riga.lv](mailto:dmv@riga.lv)

#### **Norēķinu rekvizīti:**

Rīgas pilsētas pašvaldība  
Adrese: Rātslaukums 1, Rīga, LV-1050  
NMR kods: 90011524360  
PVN reģ.Nr.: LV90011524360  
RD iestāde: *Mājokļu un vides departaments*  
RD iestādes adrese: *Brīvības iela 49/53, Rīga,  
LV-1010*  
RD iestādes kods: 209  
Konta Nr.LV87RIKO0023300005080  
Luminor Bank AS

Direktora p.i. E.Pelšs

### **IZPILDĪTĀJS**

#### **SIA “GoPlay”**

Kalnciema iela 40D, Rīga, LV-1046  
Tālrunis: **25449154**  
E-pasts elektronisko dokumentu saņemšanai:  
**info@laukumi.lv**  
Nod. maks. reģ. Nr.: 40103886697  
PVN reģ.Nr.: LV40103886697  
AS “Swedbanka”  
Konta Nr. LV11HABA0551039932779

Valdes loceklis J. Mežulis



*Apstiprinu:*  
Rīgas domes Mājokļu un vides departamenta  
direktors  
\_\_\_\_\_ **Vārds Uzvārds**  
202\_\_ . gada \_\_\_\_ . \_\_\_\_\_

## PIEŅEMŠANAS AKTS

\_\_\_\_\_, 202\_\_ . gada \_\_\_\_ . \_\_\_\_\_

Pasūtītāja – Rīgas domes Mājokļu un vides departamenta pieņemšanas komisija, kas izveidota ar Rīgas domes Mājokļu un vides departamenta direktora 202\_\_ . gada \_\_\_\_ . \_\_\_\_\_ rīkojumu Nr.DMV-\_\_\_\_-\_\_\_\_-rs šādā sastāvā:

Komisijas priekšsēdētājs:

**Vārds Uzvārds** – Rīgas domes Mājokļu un vides departamenta \_\_\_\_\_ pārvaldes \_\_\_\_\_ nodaļas \_\_\_\_\_;

Komisijas locekļi:

**Vārds Uzvārds** – Rīgas domes Mājokļu un vides departamenta \_\_\_\_\_ pārvaldes \_\_\_\_\_ nodaļas \_\_\_\_\_;

**Vārds Uzvārds** – Rīgas domes Mājokļu un vides departamenta \_\_\_\_\_ pārvaldes \_\_\_\_\_ nodaļas \_\_\_\_\_;

un piedaloties Izpildītāja – Nosaukums, juridiskā adrese \_\_\_\_\_, LV-\_\_\_\_\_, reģ. Nr. \_\_\_\_\_, pārstāvim: **Vārds Uzvārds** - \_\_\_\_\_;

Sastāda šo aktu par 20\_\_ . gada \_\_\_\_ . \_\_\_\_\_ publiskajā būvdarbu līgumā Nr.DMV-\_\_\_\_-\_\_\_\_-lī, paredzēto darbu izpildi \_\_\_\_\_ (adrese).

Faktiski pabeigto darbu izmaksas ir **EUR** \_\_\_\_\_ (\_\_\_\_\_ euro un \_\_\_\_ centi). Garantijas laiks veiktajiem darbiem ir \_\_\_\_\_ (\_\_\_\_) mēneši no brīža, kad Pasūtītājs parakstījis Pieņemšanas aktu. Izpildītājs apņemas garantijas laikā bez maksas novērst atklātos defektus, ja tie radušies Izpildītāja vainas dēļ, saskaņā ar augstāk minēto līgumu.

**Komisija slēdziens: atzīt veiktos darbus par atbilstošiem noslēgtajam līgumam.**

### DARBU NODEVA:

Izpildītāja pārstāvis:

\_\_\_\_\_ Vārds Uzvārds

### DARBU PIEŅĒMA:

Darbu pieņemšanas komisija:

\_\_\_\_\_ Vārds Uzvārds

### BŪVUZRAUGS:

\_\_\_\_\_ Vārds Uzvārds

\_\_\_\_\_ Vārds Uzvārds

\_\_\_\_\_ Vārds Uzvārds

**TEHNISKĀ SPECIFIKĀCIJA**  
**“Bērnu laukuma izbūve Jaunatnes dārzā, Rīgā”**  
**identifikācijas Nr. RD DMV 2021/26**

**I. Piedāvājuma sagatavošana**

1. Visiem pretendenta piedāvājumā iekļautajiem tehniskajiem risinājumiem pilnībā jāatbilst normatīvo aktu prasībām.
2. Tāmē jāiekļauj Tehniskās specifikācijas 6.punktā uzrādītie darbu apjomi, kā arī visi darbi, materiāli, palīgmateriāli un mehānismi, kas nepieciešami darbu nodrošināšanai, lai izpildītu noteikto darbu pilnā apmērā, ja arī tas nav īpaši izdalīts.
3. Tāmēs norādītajiem būvizstrādājumiem jāatbilst Ministru kabineta 25.03.2014. noteikumiem Nr.156 „Būvizstrādājumu tirgus uzraudzības kārtība”.
4. Visas norādes iepirkuma procedūras dokumentācijā iekļautajās specifikācijās uz konkrētu izstrādājumu vai materiālu, tā tirdzniecības marķu vai izcelsmi, ir saistītas ar kontroltāmes sagatavošanu un raksturo šim izstrādājumam vai materiālam izvirzīto prasību līmeni. Pretendentam ir tiesības piedāvāt ekvivalentus izstrādājumus un materiālus, ja tas nav pretrunā tehniskajiem risinājumiem. Pierādījumi par ekvivalenci jāiesniedz kopā ar piedāvājumu.
5. Visas šajā Tehniskajā specifikācijā minētās atsauces uz Latvijas nacionālā standarta statusā adaptētajiem Eiropas standartiem un Eiropas tehniskajiem apstiprinājumiem, kopējām tehniskajām specifikācijām, citiem starptautiskajiem standartiem, kā arī citām tehniskajām atsauces sistēmām, ko izveidojušas Eiropas standartizācijas institūcijas, vai Latvijas nacionālajiem standartiem, nacionālajiem tehniskajiem apstiprinājumiem vai nacionālajām tehniskajām specifikācijām ir jālieto kopā ar vārdiem „vai ekvivalents”, pat ja tas nav šādi norādīts.

**II. Būvniecības darbi**

1. Veikt bērnu laukuma izbūvi Jaunatnes dārzā, Rīgā – Lapu iela 24, Rīga.
2. Pirms bērnu laukuma izbūves darbiem Pretendentam būs pienākums izstrādāt un saskaņot un pēc tam nodot ekspluatācijā projektu Rīgas pilsētas būvvaldei un visiem komunikāciju turētājiem.
3. Pirms darbu veikšanas jāizstrādā un jāaskaņo ar Pasūtītāju būvdarbu veikšanas projektu.
4. Pirms darba uzsākšanas objektā Pretendenta pienākums būs nožogot būvlaukumu. Būvžoga demontāžu paredzēt pēc objekta nodošanas ekspluatācijā.
5. Jebkādus neparedzētus izdevumus līguma izpildes laikā uzņēmējs sedz par saviem līdzekļiem.
6. Piekrautos atkritumu konteinerus neuzglābāt būvlaukumā teritorijā, bet bez kavēšanas izvest no objekta ievērojot atkritumu apsaimniekošanu regulējošo normatīvu aktu prasību. Būvlaukumā būvniecības atkritumus uzkrāt nedrīkst.
7. Būvdarbi jāorganizē tā, lai tie pēc iespējas mazāk traucētu apkārtējo iestāžu darbu.
8. Pretendentam ir jāiekļauj izmaksu aprēķina virsizdevmos visas izmaksas, kas nepieciešamas būvlaukuma izveidei, funkcionēšanai, nožogojumam, objekta apsardzei, elektroenerģijas, ūdens un apkures izmaksu apmaksai, kā arī objektam piegulošās ietves uzkopšana/tīrīšana būvniecības laika periodā.

9. Visām izmantotajām iekārtām un materiāliem ir jābūt Latvijā sertificētiem un jāatbilst Ministru kabineta 30.06.2015. noteikumu Nr.331 “Noteikumi par Latvijas būvnormatīvu LBN 208-15 “Publiskas būves”” un Ministru kabineta 30.06.2015. noteikumu Nr.333 “Noteikumi par Latvijas būvnormatīvu LBN 201-15 “Būvju ugunsdrošība”” prasībām. Papildus izmaksas par papildmateriāliem vai papilddarbiem, kas nepieciešami būvniecības procesa nodrošināšanai, netiek atzītas. Šīs izmaksas jāiekļauj piedāvājumā.
10. Nepieciešamības gadījumā uzņēmumam jāpiesaista sertificēts būvinženieris par saviem finanšu līdzekļiem.
11. Tāmē jāparedz izdevumi, kas saistīti ar darba aizsardzības nodrošināšanu objektā.
12. Būvtāfeli uzstāda Uzņēmējs iepriekš saskaņojot vizuālo izskatu ar Pasūtītāju. Papildus izmaksas par būvtāfeli netiek atzītas. Šīs izmaksas jāiekļauj piedāvājumā.
13. Ņemot vērā, ka laukumam ir veikta jau grunts apmaiņa, pretendents nav jāparedz grunts apmaiņa.
14. Pēc darba pabeigšanas paredzēt laukuma planēšanas darbus.

### **III Iekārtu tehniskā informācija un dimensijas**



1. Rotaļu iekārtām un detaļām jābūt sertificētām atbilstoši pastāvošajiem drošības standartiem – standarts EN 1176 “Spēļu laukumu aprīkojums un pārklājums” (standarts par rotaļu ierīču aprīkojuma drošību) un tām jābūt piešķirtam neatkarīgas sertificēšanas institūcijas sertifikātam (piemēram, TÜV), kas apliecina katras uzstādāmā rotaļu aprīkojuma (gala produkta) atbilstību EN 1176 standartam. Visām rotaļu ierīcēm jābūt drošām lietošanā, lai izslēgtu bērnu traumatisma iespējas to lietošanas laikā.
2. Visiem elementiem ir jābūt netoksiskiem, termo un UV staru izturīgiem un ar augstu izturību pret vandālismu.
3. Stiprinājumiem ir jābūt izgatavotiem no nerūsējoša tērauda vai pārklātiem ar tēraudu un aizsargātiem ar pretvandālisma poliamīda vāciņiem.
4. Katras rotaļu ierīces ir jābūt piestiprinātai piktogrammai ar informāciju par ražotāju, ierīces nosaukumu vai kodu, izgatavošanas gadu, atbilstību standartam EN 1176;
5. Piegādātājam, veicot darbus, jānodrošina izmantoto materiālu un darbu garantijas atbilstoši šīm tehniskajām specifikācijām un pastāvošiem Eiropas Savienības un Latvijas nacionālajiem standartiem.
6. Nav pieļaujama bērnu rotaļu laukuma aprīkojuma metināšana, metāla daļu griešana vai izgatavošana uz vietas objektā. Visām detaļām ir jābūt iepriekš rūpnieciski izgatavotām un apstrādātām.
7. Rotaļu iekārtām pieļaujamā atkāpe no pieejamiem izmēriem atļauta +/-5%.

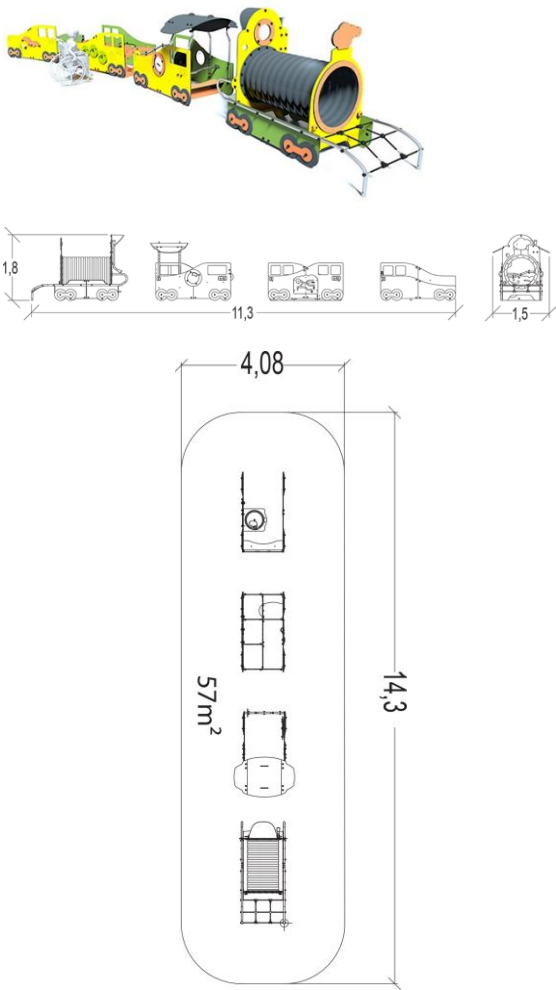

## IV Rotaļu iekārtu apraksts

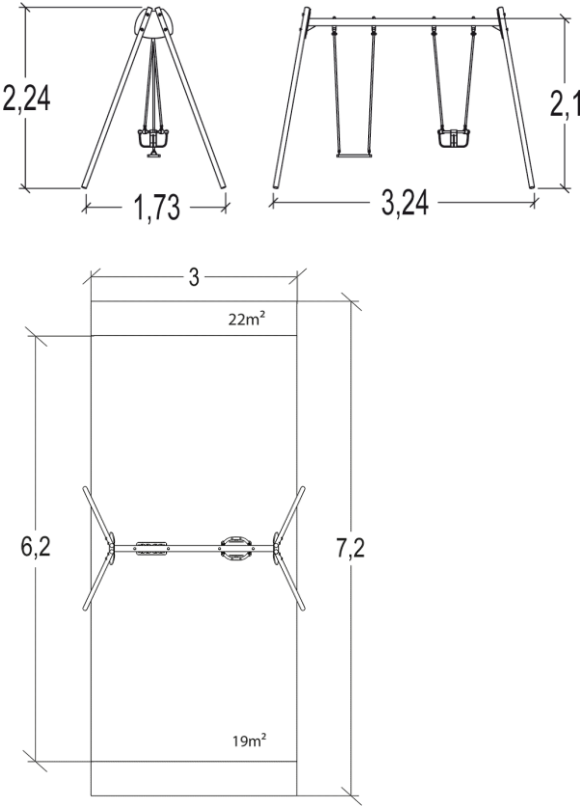

Tabula Nr.1

Nosaukums, kods	Vizualizācija	Apraksts
<p>Rotaļu iekārta "Vilciens sastāvs" J2691</p>	<p style="text-align: center;"><b>Rotaļu laukums</b></p> 	<p>Galvenie parametri:</p> <ul style="list-style-type: none"> <li>• Izmērs (garums, platums, augstums) 11.32 x 1.51 x 1.75 m</li> <li>• Krišanas augstums 0.6 m</li> <li>• Drošības zona 57 m<sup>2</sup></li> <li>• Paredzēts (bērnu skaits) 22</li> <li>• Vecuma grupa 2-6gadi</li> <li>• Svars (sākotnējā veidā) 467.15 kg</li> </ul> <p>montāža 10:00:00 h;</p> <p>Tematiskā rotaļu iekārta "Vilciens sastāvs" piemērota arī cilvēkiem ar invaliditāti un ratiņkrēsliņā. Iekārtā iekļautie rotaļu elementi palīdz veicināt lomu spēles, bērnu sociālās iemaņas, socializēšanos, attīsta domāšanu un iztēli, veicina radošas aktivitātes un rotaļas.</p> <p>Iekārtā ietverti dažādi elementi un attīstību veicinoši paneļi, taktīlā stimulācija, kāpšana, šķērsošana, domāšanas veicināšana utml.</p> <p>Tematiskā rotaļu iekārta sastāv no 4 moduļiem – 3 vilciena "vagoniem" un lokomotīves.</p> <p>Rotaļu iekārtas "Vilciens" krāsainie paneļi ir izgatavoti no 13 mm bieza kompaktmateriāla (HPL). Izturīga konstrukcija nodrošina izcilu izturību pret atmosfēras iedarbību un vandālismu.</p> <p>Jumts ir izgatavots no 10mm biežām polietilēna plāksnēm. Liektais jumts ir izgatavots no krāsotas alumīnija loksnes.</p> <p>Caurules ir izgatavotas no 40mm diametra nerūsējošā tērauda, garantējot ilgmūžību un iekārtas uzticamību. Virves, ar diametru 16mm, ir izgatavotas no cinkota tērauda kabeļiem, kas pārklāti ar poliesteri. Kabeļi ir savienoti un tiek balstīti ar formās lietām poliamīda sfērām.</p> <p>Līšanas caurule izgatavota no formās lieta poliamīda, diametrs 76cm.</p> <p>Stiprinājumi ir izgatavoti no nerūsējoša tērauda vai pārklāta tērauda un aizsargāti ar pretvandālisma poliamīda vāciņiem.</p> <p>Iekārta atbilst EN 1176 drošības un kvalitātes standarta prasībām un tai ir neatkarīgas sertificēšanas institūcijas izsniegts sertifikāts.</p>
<p><b>Bērnu rotaļu iekārta/ J56100</b></p>		<p>Galvenie parametri:</p> <ul style="list-style-type: none"> <li>• Izmērs (garums, platums, augstums): 6.98 x 6.33 x 6.86 m</li> <li>• Drošības zona: 61,51m<sup>2</sup></li> <li>• Krišanas augstums: 2.56 m</li> <li>• Paredzēts (lietotāju skaits): 25</li> <li>• Vecuma grupa: no 5 gadiem</li> <li>• Svars (sākotnējā veidā) 2328.33 kg,</li> <li>• montāža 32:00:00h.</li> </ul> <p>Rotaļu kompleksā ietverti tādi rotaļu elementi kā, kāpšana/rāpšanās, lomu spēles, šļūksna, socializēšanās iemaņu uzlabošana, izzinošie elementi, slēpšanās,</p>

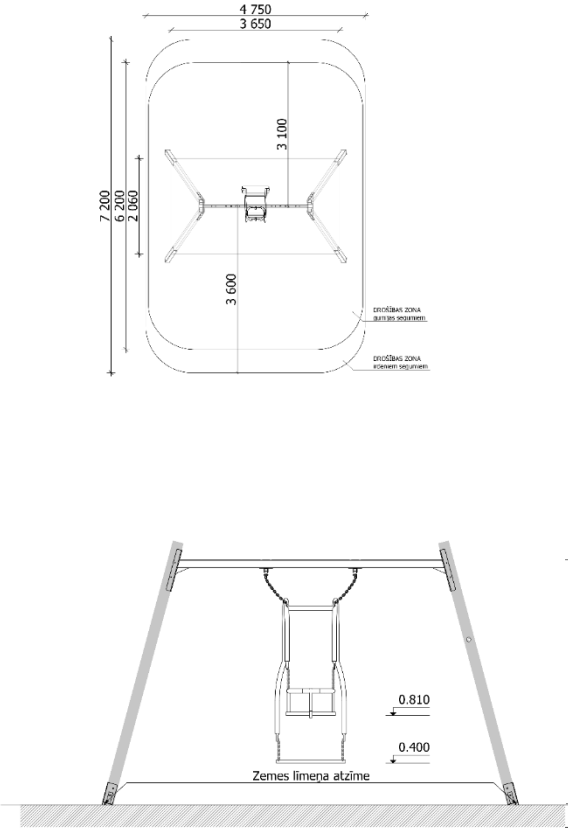

Nosaukums, kods	Vizualizācija	Apraksts
	 <p>The image shows a 3D perspective view of a complex playground structure with green slides and climbing panels. Below it are two side-view technical drawings with dimensions: the left one shows a height of 4.17m and a width of 6.2m, while the right one shows a height of 6.9m and a width of 7m. At the bottom is a top-down technical drawing of the structure's footprint, with a total width of 10.6m, a height of 9m, and a total area of 61,5m².</p>	<p>radošana darbošanās, pirkstu veiklības trenēšana, patveršanās zem jumta un vizuāla stimulācija.</p> <p>Apraksts:  Statnes 125 mm diametrā, ir izgatavotas no lakota, cinkota tērauda.  Cinkotas, ar pulverkrāsu krāsotas tērauda statnes ar izmēru 120x120mm nodrošina iekārtas ilgstošu izturību. Krāsainie paneļi ir izgatavoti no 13 mm bieza kompozītmateriāla (HPL). Īpaši spēcīgās konstrukcijas nodrošina izcilu izturību pret atmosfēras iedarbību un vandālismu.  Paneļi izgatavoti no lapegles (dēļa izmēri 45x68mm), kas ir dabiski noturīgs un ilgmūžīgs materiāls.  Sienu paneļi izgatavoti no 3mm biežām, perforētām alumīnija loksnēm, kas pārklātas ar poliestera epoksīda laku.  Caurules ir izgatavotas no nerūsējošā tērauda, diametrā 40 mm, garantējot ilgstošu izturību un iekārtas drošību.  Norobežojošie paneļi izgatavoti no nerūsējošā tērauda paneļu tipa sieta, stieples Ø 6mm. Virves, 16mm diametrā, ir izgatavotas no cinkota tērauda trosēm, kas pārklātas ar poliesteru.  Virves ir savienotas un turas kopā ar formās lietām poliamīda sfērām.  Tīkla pinumi ir izgatavoti no poliamīda.  Pinumi sastāv no divām neatkarīgām, savstarpēji fiskētām daļām, lai atvieglotu iekārtas apkopes darbus un nepieciešamības gadījumā tīkla pinumi būtu vieglāk demontējami.  Tīkla pinumu fiksatori ir izgatavoti no poliamīda un tiek izmantoti, lai savienotu trīs virves kopā. Kāju balsti ir izgatavoti no 14 mm biezas gumijas. Kāpšļi izgatavoti no poliamīda.  Slīdkalniņi ir izgatavoti no formās lieta poliamīda.  Ieliktni ir izgatavoti no 8 mm bieza metakrilāta (PMMA).  Stiprinājumi ir izgatavoti no nerūsējoša tērauda vai pārklāta tērauda un aizsargāti ar pretvandālisma poliamīda vāciņiem.  Iekārta atbilst EN 1176 drošības un kvalitātes standarta prasībām un tai ir neatkarīgas sertificēšanas institūcijas izsniegts sertifikāts.</p>
<b>Divvietīgas šūpoles J473</b>	 <p>The image shows a 3D rendering of a double swing set. It features a horizontal bar supported by four vertical posts. Two seats are suspended from the bar. The seats have a dark seat and a light-colored backrest.</p>	<p>Vertikālie balsti izgatavoti no 60 mm cinkota tērauda.  Horizontālais pārliktnis ir izgatavots no cinkota tērauda, ar diametru 89 mm.  Šūpoļu šarnīra gultņi ir izgatavoti no nerūsējošā tērauda.  Krāsainie paneļi ir izgatavoti no 13 mm bieza kompozītmateriāla (HPL).  Spēcīgā konstrukcija nodrošina pretestību pret atmosfēras iedarbību un vandālismu.  Šūpoļu sēdekļi ir izgatavoti no triecienu absorbējošas, formētas šūnveida gumijas. Šūpoļu ķēdes ir izgatavotas no nerūsējošā tērauda.  Sēdekļa stiprinājumi ir izgatavoti no 10 mm nerūsējošā tērauda stieples.  PVC slīdgredzeni ir uzstādīti, lai laika gaitā ierobežotu metāla daļu nodilumu. Gultņi un stiprinājuma gredzeni ir aprīkoti ar pretvandālisma risinājumu un nerūsējošā tērauda skavām.</p>

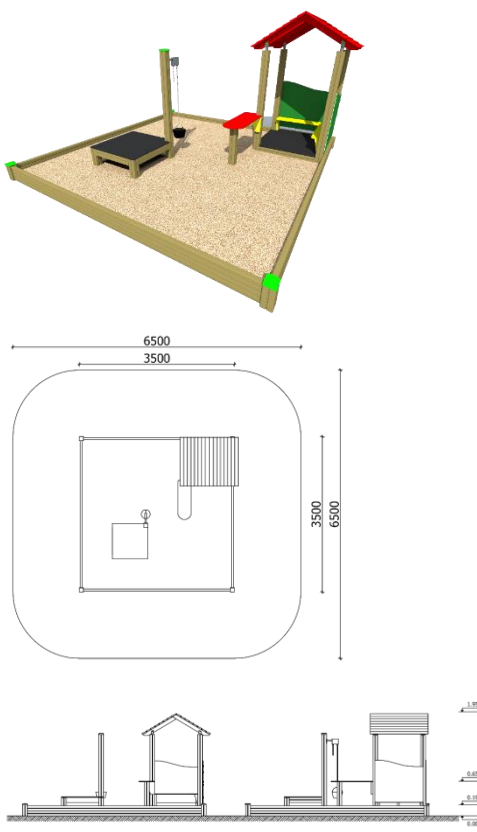

Nosaukums, kods	Vizualizācija	Apraksts
		<p>Zīdaiņu krēsliņi, kas paredzēti maziem bērniem (vecumā līdz 2g) ir izgatavoti no poliuretāna, kas nodrošina ērtu sēdvietu. Šūpoļu ķēdes ir izgatavotas no nerūsējošā tērauda.</p> <p>Nerūsējošā tērauda stiprinājumi ir aizsargāti ar poliamīda pretvandālisma vāciņiem.</p> <p>Iekārta atbilst EN 1176 drošības un kvalitātes standarta prasībām un tai ir neatkarīgas sertificēšanas institūcijas izsniegts sertifikāts.</p>
<b>Tandēmšūpoles SUP5</b>		<p>Sastāv:</p> <ul style="list-style-type: none"> <li>• Divvietīgās šūpoles</li> <li>• Gumijas zīdaiņu sēdekļi bērnu vecumam līdz 2 gadiem</li> <li>• Gumijas sēdekļi pieaugušajam</li> </ul> <p>Galvenie parametri:</p> <ul style="list-style-type: none"> <li>• Izmērs (garums, platums, augstums) 3 650 x 2 060 x 2 230 mm</li> <li>• Krišanas augstums 1.18m</li> <li>• Drošības zona 34 m<sup>2</sup></li> <li>• Paredzēts 1 bērnam un 1 pieaugušajam</li> <li>• Vecuma grupa no 1 gada vecuma</li> <li>• Svars (sapakotā veidā) – 88 kg, paletes izmērs 2 500x 1 000 x 400 mm, montāža 1.5 h;</li> </ul> <p>Materiāli:</p> <ul style="list-style-type: none"> <li>• Impregnēts, sauss līmēts priedes koks, krāsots ar ūdens bāzes krāsām</li> <li>• Šūpoļu konstrukcija izgatavota no nerūsējošā tērauda, pārliktnis un šūpoļu pamati - karsti cinkots konstrukciju tērauds</li> </ul>

Nosaukums, kods	Vizualizācija	Apraksts
		<ul style="list-style-type: none"> <li>• Gumijas sēdekļis pieaugušajam</li> <li>• Zīdaiņu gumijas sēdekļis</li> </ul> <p>Apraksts: Konstrukcija ir izgatavota no impregnēta, sausa līmēta priedes koka, krāsota ar ūdens bāzes krāsām, tādā veidā garantējot tā ilgmūžību. Katrs šūpoļu sēdekļis sastāv no alumīnija plāksnes, kura ir iestrādāta gumijas apvalkā. Sēdekļim ir speciāls, gumijots rāmis ērtākai un drošākai bērna sēdēšanai. Sēdekļa izmēri (garums x platums x augstums) 430x150x25mm, bērnu sēdekļa izmērs (garums x platums x augstums) 450 x 200 x 260 mm. Komplektācijā ietilpst ķēde, eņģes un citi savienojumi, kuros tiek iekārts sēdekļis. Šūpoļu pārliktnis izgatavots no nerūsējošā tērauda. Ķēdes ir izgatavotas no 6 mm diametra nerūsējošā tērauda, nodrošinot garāku ilgstošu izturību pret koroziju pat pie liela lietojuma. Visas daļas ir noturīgas pret laika apstākļiem un vandālismu. Kompleksa stiprinājums – karsti cinkotas kvadrātveida tērauda kājas ar betona enkuriem nostiprinātas gruntī (iebetonētas) ne mazāk kā 0.70 m dziļumā. Visi pamati atrodas zem zemes. Skrūvju vietas ir segtas ar plastmasas uzlikām, lai novērstu bērnu savainošanās risku. Iekārta atbilst EN 1176 drošības un kvalitātes standarta prasībām un tai ir neatkarīgas sertificēšanas institūcijas izsniegts sertifikāts.</p>
<b>Smilšu kaste SK6</b>		<p>Sastāv:</p> <ul style="list-style-type: none"> <li>• Mājiņa MA</li> <li>• Smilšu kaste</li> <li>• Galds ar smilšu liftu</li> </ul> <p>Galvenie parametri:</p> <ul style="list-style-type: none"> <li>• Izmērs (garums, platums, augstums) 3 500 x 3 500 x 1 950 mm</li> <li>• Krišanas augstums 0.240 m</li> <li>• Drošības zona 20 m<sup>2</sup></li> <li>• Paredzēts (bērnu skaits) 35</li> <li>• Vecuma grupa 2 – 14 gadiem</li> <li>• Svars (sapakotā veidā) – 140 kg, paletes izmērs 3 500 x 1 000 x 500 mm, montāža 3 h;</li> </ul> <p>Materiāli:</p>

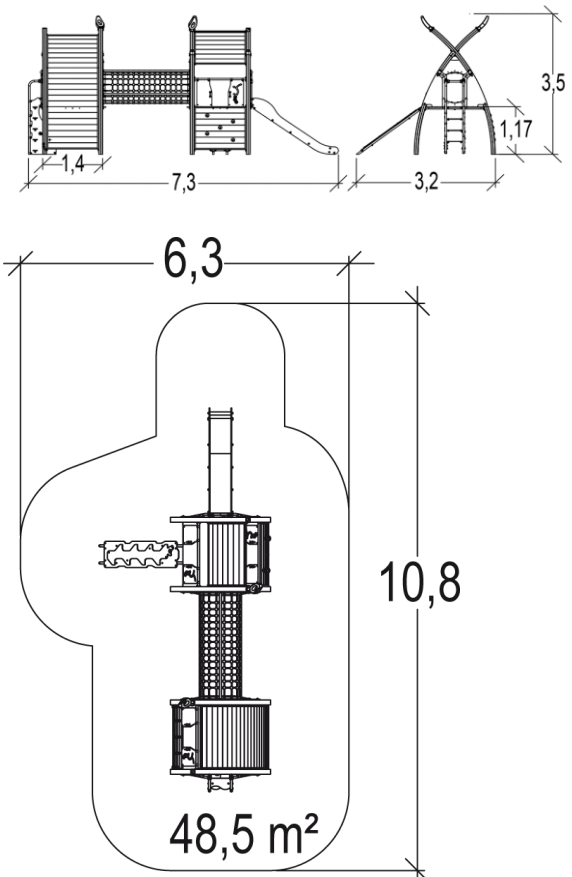
Nosaukums, kods	Vizualizācija	Apraksts
		<ul style="list-style-type: none"> <li>• Impregnēts, sauss līmēts priedes koks, krāsots ar ūdens bāzes krāsām</li> <li>• Impregnēts, masīvs koks, krāsots ar ūdens bāzes krāsām</li> <li>• Karsti cinkoti oriģināli metāla stiprinājumi un metāla pamati</li> <li>• Norobežojošie elementi no HDPE (augsta blīvuma polililēns) plastikāta loksnes</li> <li>• Grīda no abrazīva, mitrumizturīga saplākšņa</li> </ul> <p>Apraksts: Smilšu kaste no impregnēta, masīva koka, krāsota ar ūdens bāzes krāsām. Mājiņas konstrukcija ir izgatavota no impregnēta, sausa līmēta priedes koka, krāsota ar ūdens bāzes krāsām, tādā veidā garantējot tās ilgmūžību. Iekārtas stiprību nodrošina oriģināli metāla stiprinājumi, kuri tiek karsti cinkoti un ir iestrādāti koka brusu iekšpusē. Norobežojošie elementi ir izgatavoti no augsta blīvuma poliuretāna HDPE. Pamatne iztapsēta ar ģeotekstilu, lai novērstu augsnes sajaukšanos ar smiltīm. Komplektācijā ietilpst pārklājamais tīkls, ar iešūtu gumiju un distanceriem, kas pasargā smilšu kasti no gružiem. Visas skrūvju vietas ir segtas ar plastmasas uzlikām, lai novērstu bērnu savainošanās risku. Iekārtas grīda ir izgatavota no abrazīva, mitrumizturīga saplākšņa, lai novērstu kāju slīdēšanu slapjā laikā. Kompleksa stiprinājums – karsti cinkotas cauruļveida tērauda kājas ar betona enkuriem nostiprinātas gruntī (iebetonētas) ne mazāk kā 0.70 m dziļumā. Visi pamati atrodas zem zemes.</p> <p>Iekārta atbilst EN 1176 drošības un kvalitātes standarta prasībām un tai ir neatkarīgas sertificēšanas institūcijas izsniegts sertifikāts.</p>
<b>Rotaļu iekārta Kanopē – J5605</b>		<p>Galvenie parametri:</p> <ul style="list-style-type: none"> <li>• Izmērs (garums, platums, augstums) 7.3 x 3.2 x 3.5 m</li> <li>• Krišanas augstums 1.17 m</li> <li>• Drošības zona 48,5 m<sup>2</sup></li> <li>• Paredzēts (bērnu skaits) 20</li> <li>• Vecuma grupa 2+</li> <li>• Svars (sapakotā veidā) – 724.39 kg, montāža 16:00:00 h;</li> </ul> <p>Rotaļu kompleksā ietverti tādi rotaļu elementi kā līšana, kāpšana/rāpšanās, šķērsošana, radošana darbošanās un pirkstu veiklības trenēšana, socializēšanās.</p> <p>Rotaļu komplekss sastāv no galvanizētiem, krāsotiem tērauda balstiem 95x95mm.</p> <p>Dekoratīvais apšuvums izgatavots no koka-plastmasas kompozītmateriāliem (WPC), no kuriem 95% ir pārstrādātas plastmasas materiāli (HDPE) un postindustriālas koksnes zāģu skaidas. Pārklāts ar plānu dekoratīvu brūna koka slāni, kas padara materiālu noturīgu un ūdensizturīgu un nodrošina, ka krāsas laika gaitā nemainās. Dēļīšiem nav nepieciešama īpaša apkope.</p>

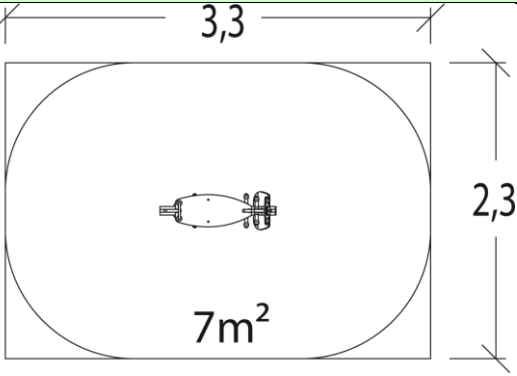

Nosaukums, kods	Vizualizācija	Apraksts
		<p>Krāsainie paneļi ir izgatavoti no 13 mm bieza kompaktmateriāla (HPL). Izturīga konstrukcija nodrošina izcilu izturību pret atmosfēras iedarbību un vandālismu. Platformas ir izgatavotas no strukturēta un neslīdoša kompaktmateriāla (HPL) 12,5 mm biežumā. Caurules ir izgatavotas no nerūsējošā tērauda, diametrs 40 mm, garantējot ilgstošu izturību un iekārtas drošību. Rotējoši, formās lieti poliamīda stiprinājumi savieno kontaktpunktus ar platformām un dažādiem rotaļu elementiem. Izmantotie elementi ir netoksiski, termo un UV staru izturīgi.</p> <p>Virves, ar diametru 16mm, ir izgatavotas no cinkota tērauda kabeļiem, kas pārklāti ar poliesteri. Kabeļi ir savienoti un tiek balstīti ar formās lietām poliamīda sfērām.</p> <p>Slīdkalniņi ir izgatavoti no 2 mm bieza nerūsējošā tērauda, kas ir veidots, liecot un velmējot loksni no viena gabala.</p> <p>Stiprinājumi ir izgatavoti no nerūsējoša tērauda vai pārklāta tērauda un aizsargāti ar pretvandālisma poliamīda vāciņiem.</p> <p>Iekārta atbilst EN 1176 drošības un kvalitātes standarta prasībām un tai ir neatkarīgas sertificēšanas institūcijas izsniegts sertifikāts.</p>
<b>Atsperšūpoles J482</b>		<p>Galvenie parametri:</p> <ul style="list-style-type: none"> <li>• Izmērs (garums, platums, augstums) 0.9 x 0.3 x 0.79 mm</li> <li>• Krišanas augstums 0.6 m</li> <li>• Drošības zona 7 m<sup>2</sup></li> <li>• Paredzēts (bērnu skaits) 2</li> <li>• Vecuma grupa 2+</li> <li>• Svars (sapakotā veidā) – 32.23 kg, montāža 01:00:00 h;</li> </ul> <p>Krāsainie paneļi un sēdvirsmas ir izgatavoti no 13 mm bieza kompozītmateriāla (HPL). Spēcīgā konstrukcija nodrošina pretestību pret atmosfēras iedarbību un vandālismu. Atspere ir izgatavota no 35SCD6 klases tērauda, kas pārklāts ar cinku un diviem epoksīda poliestera pulvera pārklājuma slāņiem. Spēcīgā konstrukcija nodrošina pretestību pret atmosfēras iedarbību un vandālismu. Rokturi un kāju balsti ir izgatavotas no izturīgas, augsta blīvuma poliamīda plastmasas. Nerūsējošā tērauda stiprinājumi</p>

Nosaukums, kods	Vizualizācija	Apraksts
		<p>Stiprinājumi ir izgatavoti no nerūsējoša tērauda vai pārklāta tērauda un aizsargāti ar pretvandālisma poliamīda vāciņiem.</p> <p>Iekārta atbilst EN 1176 drošības un kvalitātes standarta prasībām un tai ir neatkarīgas sertificēšanas institūcijas</p>
<p>Šūpoles ar groza R49-UNM-230</p>		<p><u>Galvenie parametri:</u></p> <ul style="list-style-type: none"> <li>• Izmērs (garums, platums, augstums) <b>2.06 x 1 x 1.45 m</b></li> <li>• Krišanas augstums <b>1.5 m</b></li> <li>• Drošības zona <b>14.5 m<sup>2</sup></b></li> <li>• Paredzēts (bērnu skaits) <b>4</b></li> <li>• Vecuma grupa <b>3+</b></li> <li>• Svars (sapakotā veidā) – 90.00 kg, montāža 01:00:00 h;</li> </ul> <p>Statnes ir izgatavotas no cinkota tērauda ar pulverveida pārklājumu.</p> <p>Statnes izmēri ir 114,3 x 4 x 1450 mm, statņu nosegvāciņi ir izgatavoti no plastikāta.</p> <p>Grozs ir izgatavots no Usacord Long-Life virves, Ø 16mm.</p> <p>Virve papildināta ar 4 dzīslu kabeļiem, no kuriem katrs sastāv no sešiem cinkota tērauda stieplēm ar diamteru 2 mm.</p> <p>Šūpoļu ķēdes ir izgatavotas no virves, Ø 16mm, sastāv no 4 savstarpēji savītām polipropilēna auklām.</p> <p>Dubultā savienojuma eņģes izgatavotas no nerūsējošā tērauda.</p> <p>Iekārta atbilst EN 1176 drošības un kvalitātes standarta prasībām un tai ir neatkarīgas sertificēšanas institūcijas</p> <p>izsniegts sertifikāts.</p>

Nosaukums, kods	Vizualizācija	Apraksts
	<p style="text-align: center;">2,3</p> <p style="text-align: center;">6,3</p> <p style="text-align: center;">14.5m<sup>2</sup></p>	

#### V Veicamie darbi:

Nr.p.k.	Būvdarbu nosaukums	Mērvienība	Daudzums
1.	Projekta izstrāde un saskaņošana Rīgas pilsētas būvvaldē un nodošana ekspluatācijā	kompl	1
2.	Laukuma vertikālais plānojums pēc projektējamām atzīmēm un blīvēšana	m2	505.00
3.	Ģeodēzista punktu nospraušana iekārtu uzstādīšanai	m2	505.00
4.	Bērnu rotaļu iekārtu montāža ar pamatu izveidi - 8 iekārtas	kompl	1.00
5.	rotaļu iekārta šupole R49UMN-230 vai ekvivalents	gab	1
6.	rotaļu iekārta šupole J473 vai ekvivalents	gab	1
7.	rotaļu iekārta J5605A vai ekvivalents	gab	1
8.	rotaļu iekārta J56100 vai ekvivalents	gab	1
9.	rotaļu iekārta J2691 vai ekvivalents	gab	1
10.	rotaļu iekārtu šupole SUP 5 vai ekvivalents	gab	1
11.	smilšu kaste SK 6 vai ekvivalents	gab	1
12.	rotaļu iekārta atspere J842 vai ekvivalents	gab	1
13.	Bērnu rotaļu laukuma iekārtu lietošanas instrukciju (informācijas zīme) zīmju uzstādīšana (1200x1000)	gab	4
14.	Bērnu laukuma lietošanas noteikumu zīmju uzstādīšana (1200x1200)	gab	2
15.	Laukuma planēšana pēc darba pabeigšanas	m2	505

#### VI Citas prasības

1. Remontdarbu cenā jāiekļauj:

a) Materiālu transportēšana uz objektu;

- b) Darba vietas un pieguļošās teritorijas sakopšana pēc darbu beigšanas;
  - c) Būvgružu aiztransportēšana no objekta.
2. Bērnu laukuma lietošanas noteikumu un bērnu laukuma iekārtu lietošanas instrukciju zīmju paraugi pirms uzstādīšanas jāsaskaņo ar Departamenta atbildīgo speciālistu.
3. Nolikuma pielikumā skatīt:
- a) Bērnu laukuma labiekārtošanas plāns uz 1 lp.,
  - b) Bērnu laukuma lietošanas noteikumu zīmes paraugs uz 1 lp.,
  - c) Bērnu rotaļu laukuma iekārtu lietošanas instrukcijas (informācijas zīme) zīmes paraugs uz 1lp.

*PASŪTĪTĀJS*

**Rīgas domes Mājokļu un vides departamenta**  
Direktora p.i. E.Pelšs

*IZPILDĪTĀJS*

**SIA "GoPlay"**  
Valdes priekšsēdētājs J.Mežulis

